

Caratteristiche	1.1	Costruttore (sigla)		Jungheinrich	
	1.2	Indicazioni modello del costruttore		EFG 320	
	1.3	Trazione		Elettrico	
	1.4	Uso		Sedile	
	1.5	Portata/carico	Q kg	2000	
	1.6	Distanza dal baricentro del carico	c mm	500	
	1.8	Distanza del carico	x mm	364	
	1.9	Interasse ruote	y mm	1508	
Pesi	2.1.1	Peso proprio (inclusa batteria)	kg	3290	
	2.2	Carico sull'asse con carico ant./post.	kg	4753 / 537	
	2.3	Carico sull'asse senza carico ant./post.	kg	1503 / 1787	
Ruote/telaio	3.1	Gommatura		Superelastica (SE)	
	3.2	Dimensione ruote anteriori		200 / 50-10	
	3.3	Dimensione ruote, posteriori		16 x 6-8	
	3.5	Numero ruote anteriori/posteriori (x = motrici)		2x/2	
	3.6	Larghezza di transito, anteriore	b ₁₀ mm	914	
	3.7	Larghezza di transito, posteriore	b ₁₁ mm	830	
Dimensioni di base	4.1	Inclinazione montante avanti/indietro	a/β °	7 / 6	
	4.2	Altezza montante chiuso (h1)	h ₁ mm	2067	
	4.3	Alzata libera (h2)	h ₂ mm	150	
	4.4	Sollevamento (h3)	h ₃ mm	3000	
	4.5	Altezza montante sfilato (h4)	h ₄ mm	3612	
	4.7	Altezza superiore del tettuccio di protezione (cabina)	h ₆ mm	2040	
	4.8	Altezza sedile operatore/altezza pedana	h ₇ mm	920	
	4.12	Altezza gancio di traino	h ₁₀ mm	410	
	4.12.1	2. Altezza gancio di traino	mm	580	
	4.19	Lunghezza totale	l ₁ mm	3164	
	4.20	Lunghezza incluso dorso forche	l ₂ mm	2014	
	4.21.1	Larghezza totale	b ₁ mm	1120	
	4.22	Dimensioni forche	s/ e/l mm	40 x 80 x 1150	
	4.23	Classe di aggancio piastra portaforche		2A	
	4.24	Larghezza piastra portaforche	b ₃ mm	980	
	4.31	Luce libera da terra con carico sotto il montante	m ₁ mm	105	
	4.32	Luce libera da terra centro interasse ruote	m ₂ mm	100	
	4.34.1	Larghezza corsia di lavoro (pallet 1000x1200 trasversale)	Ast mm	3427	
	4.34.2	Larghezza corsia di lavoro (pallet 800x1200 longitudinale)	Ast mm	3623	
	4.35	Raggio di curvatura	W _a mm	1859	
	4.36	Il più piccolo raggio di sterzata	b ₁₃ mm	498	
	Dati sulle prestazioni	5.1	Velocità di traslazione con/senza carico	km/h	17 / 17
		5.2	Velocità di sollevamento con/senza carico	m/s	0,46 / 0,74
5.3		Velocità di abbassamento con/senza carico	m/s	0,55 / 0,55	
5.5		Forza di traino con carico	N	2000	
5.6		Max. forza di trazione con/senza carico	N	12500 / 12200	
5.7		Pendenza con/senza carico	%	6,2 / 10,7	

	5.8	Max. pendenza con/senza carico	%	25 / 32
	5.9	Tempo di accelerazione con/senza carico	s	5,8 / 5,2
	5.10	Freno di servizio		elettrico/meccanico
Motore elettrico/Parte elettronica	6.1	Motore di traslazione, prestazione con S2 60 min	kW	4,5
	6.1.1	2. Motore di traslazione, prestazione con S2 60 min	kW	4,5
	6.2	motore di sollevamento, prestazione S3	kW	11,5
	6.3	Batteria ai sensi della DIN 43531/35/36		DIN 43531 A
	6.4	Tensione batteria/capacità nominale	V / Ah	48 / 625
	6.5	Peso batteria	kg	855
	6.6	Consumo energia secondo ciclo VDI	kWh/h	0
	6.6.1	Consumo energia secondo ciclo EN	kWh/h	4,1
	6.6.2	CO2 equivalente in base a EN16796	kg/h	2,2
	6.7	Resa di movimentazione	t/h	124
6.8.1	Consumo energetico con produttività max.	kWh/h	5,4	
Varie	8.1	Tipo di comando per la trazione		Impulsi/AC
	10.1	Pressione d'esercizio per attrezzatura	bar	230
	10.2	Flusso dell'olio per gli attacchi	l/min	27
	10.7	Livello di pressione sonora in base a EN12053 all'orecchio dell'operatore	dB (A)	67
	10.8	Gancio di traino di tipologia DIN		DIN 15170 H

- Ai sensi della direttiva VDI 2198, questa scheda tecnica cita solo i valori tecnici dell'apparecchio standard. Gommature diverse, altri montanti, attrezzature ecc. possono modificare i valori.

- 6.6.1: 60 cicli di lavoro/h

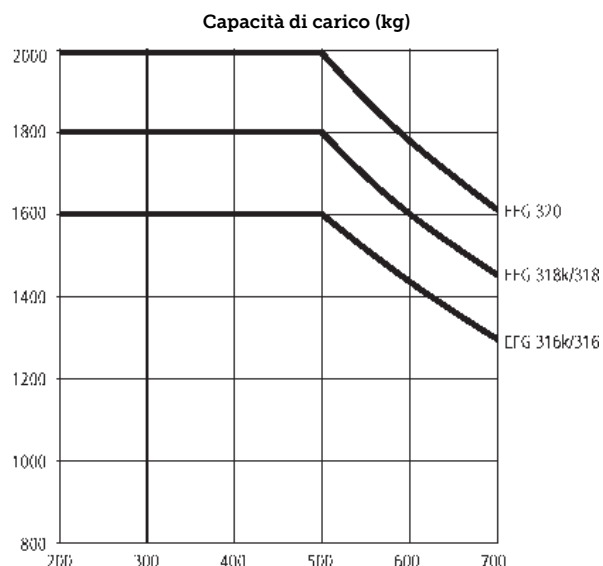
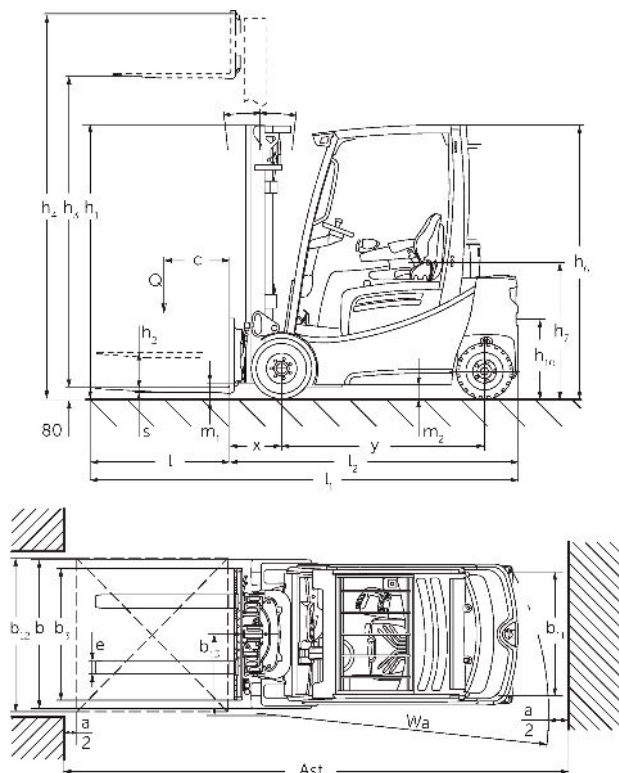

EFG 316k, EFG 316	Sollevamento (h3)	Altezza montante chiuso (h1)	Alzata libera (h2)	Altezza montante sfilato (h4)	Inclinazione montante avanti/indietro
Montante triplex DZ	4800 mm	2105 mm	1460 mm	5435 mm	7 / 5 °